

FLÜSSIG FÜTTERN BABY-MIX-FEEDER



Automatisch besser.

**FÖRSTER
TECHNIK®**

GANZ LEICHT SCHWER WERDEN.

Mit dem Baby-Mix-Feeder stellen Sie Ihre Ferkel ganz leicht von Muttermilch auf nachfolgendes Aufzuchtfutter um. Der stets frisch zubereitete, warme Futterbrei fördert die optimale Futteraufnahme, zusätzlich unterstützt die gute Hygiene das gesunde Wachstum Ihrer Ferkel.

Baby-Ferkel durchleben nach dem Absetzen eine enorme Umstellung. In dieser entscheidenden Phase ermöglicht der Baby-Mix-Feeder einen besonders schonenden Übergang.



Baby-Mix-Feeder:
Mehr Leistung ist steuerbar.

Denn der Automat basiert auf jahrzehntelanger Erfahrung in der präzisen Fütterung von Kälbern und umfassender Praxiserprobung. Nichts bleibt dem Zufall überlassen. Das Futter wird frisch in kleinen Portionen exakt dosiert und mit warmem Wasser intensiv gemixt. So entsteht eine bekömmliche Futtersuppe, die Ihre Ferkel gerne fressen.

Viele erfolgreiche Ferkelaufzüchter weltweit vertrauen deshalb auf den Baby-Mix-Feeder von Förster-Technik. Füttern Sie mit dem Baby-Mix-Feeder individuell bis zu 1.500 Ferkel in maximal 64 Buchten mit bis zu 5 Futtersorten und 2 Zusätzen. Sie versorgen so mit nur einem Gerät Ihre Absetzferkel ab dem 14. Lebens- tag von 6 bis 30 kg Lebend- gewicht.

Der einzigartig hohe Hygiene- standard mit patentierter Druckluftreinigung verringert Durchfall- und Ödemprobleme. Ganz neu ist die Dateneingabe und Tierkontrolle nicht nur direkt am Handbedienteil, sondern als Option auch per PC im Büro. Sie können Verzehr- und Verbrauchsdaten abrufen und buchtenindividuell eingreifen. Wenn Sie Ihre Ferkel zu Höchstleistungen bringen wollen, füttern Sie sie mit dem Baby-Mix-Feeder.



Satt und saumäßig zufrieden.





ALLES GUTE FÜR IHRE FERKEL.

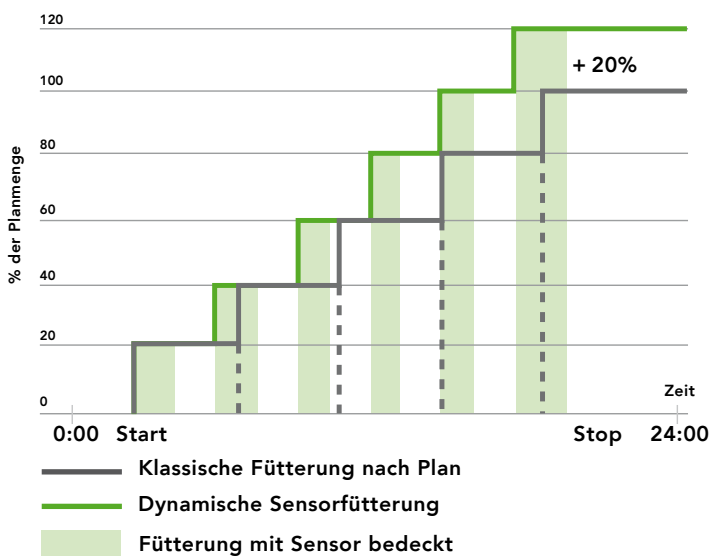

Füttern ohne Stress

Da Ferkel gerne zu bestimmten Zeiten in der Gruppe fressen wollen, wie sie es an der Sau gewohnt waren wird über die „Blockdynamik-Funktion“ zusätzlich das tageszeitliche Fressverhalten der Ferkelgruppe berücksichtigt.

Zu einstellbaren Zeiten werden die ausdosierten Futterportionen um 30-50 % zum Planwert erhöht. Das biologische Fressverhalten der Ferkel wird nachempfunden und somit ein Fütterungsstress verhindert.

Erfolg durch Dynamik.

Ihre Ferkel sind ziemlich clever? Deshalb bietet der Baby-Mix-Feeder neben der klassischen Sensorfütterung mit einstellbaren Futterzeiten auch die intelligente „Dynamik-Sensorfütterung“. Sobald der Sensor in den Futtertrögen eine einstellbare Zeit „frei“ gemeldet hat, wird die nächste Portion verabreicht. Somit können sich gute Gruppen

ohne Probleme über das ursprünglich geplante Soll von 100 % „hochfüttern“. Die Dynamik-Sensorfütterung ist jederzeit aktivierbar, die Ferkelgruppe bestimmt dann Zeitpunkt und Anzahl der Fütterungen selbst. Überfressen oder Futtermittelsverschwendung werden durch den Sensor vermieden. Die Troghygiene wird ebenfalls verbessert, da in der eingestellten Zeit der Trog sicher leer gefressen wird.

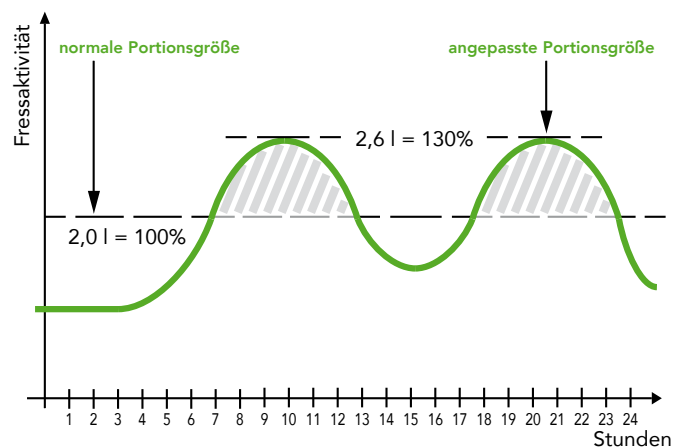

Fressverhalten der Ferkel

Einfache Bedienung in einer Hand.

Der Baby-Mix-Feeder bietet bis zu 4 einstellbare Grundpläne. Jede Gruppe hat einen Futterplan mit Mischungsanteilen, TS-Gehalt je Mischung und Futtermenge je Futterzeit.



Das Fenster zu Ihren Tieren, der Förster FerkelManager

Buchtenindividuell alles unter Kontrolle.

Der Baby-Mix-Feeder lässt sich pro Bucht auf die Anzahl der Tiere, die Fütterungsgruppe und Dynamik-Sensorfütterung oder Planfütterung einstellen. Zu- und Abschläge

auf die Planwerte können Sie ebenso wie Zusatzverabreichungen direkt bestimmen. Alle Daten stehen als Buchendurchschnitt zur Verfügung, die Buchten können auf Wunsch markiert werden. Die Futtermenge von gestern und heute, der Verzehr gesamt und je Futterkomponente sind einfach abrufbar.

Schnittstelle zur Zukunft.

Mit dem Baby-Mix-Feeder verlassen Sie sich auf ein zukunftsorientiertes Elektronik-konzept: Durch den CAN-Bus ist der Baby-Mix-Feeder problemlos erweiterbar und wächst mit Ihrem Betrieb. Die zusätzliche Bedienung über das Auswertungsprogramm „Ferkelmanager“ am PC oder sogar per Teamviewer mit dem Smartphone über WLAN oder Internet von unterwegs, bringt Ihnen den Freiraum, den Sie brauchen.



Kabellose Bedienung mit dem Smartphone





Damit jeder kriegt, was er braucht.

Der Baby-Mix-Feeder ist ein Hochleistungsautomat für Spitzenleistungen in Ihrem Betrieb. Angemischt im stabilen 10 l Edelstahlmixer wird



Breipumpe

die frische Futtersuppe ohne Verzögerung mit einer eigens entwickelten Hochleistungspumpe zu den Buchten gefördert. Mit Pressluft werden die Leitungen immer frei und sauber gehalten, pulsierend und umweltfreundlich ohne Reinigungsmittel.

Füttern à la carte.

Ihre Ferkel sollen groß und stark werden? Die gruppenindividuelle Mehrphasenfütterung wird mikroprozessorgesteuert umgesetzt. Mit bis zu 4 Beistellautomaten füttern Sie 5 Futtersorten und 2 Zusätze exakt dosiert, auch bei milchpulverähnlichem Starterfutter.



Dosierer für zusätzliche Futtersorten



Futter marsch

Stellen Sie Ihre komplette Anlage zusammen: Aus Bucht-splittern für die Futterverteilung mit 2-8 Ventilen sowie dazu passenden Buchtvertei-lern mit Steuerungsmöglich-keiten für bis zu 8 Ventile,

alle über CAN-Bus einfach anzuschließen. So versorgen Sie mit einem Baby-Mix-Feeder bis zu 64 Buchten. Ganz individuell und so wie Sie es sich für Ihre Ferkel wünschen.

Einfache und schnelle Montage

Die im Werk vorgefertigten und geprüften Baugruppen werden außerhalb des Stall-abteils montiert. Dadurch wird die Langlebigkeit der Baugruppen insbesondere der Ventile erhöht.

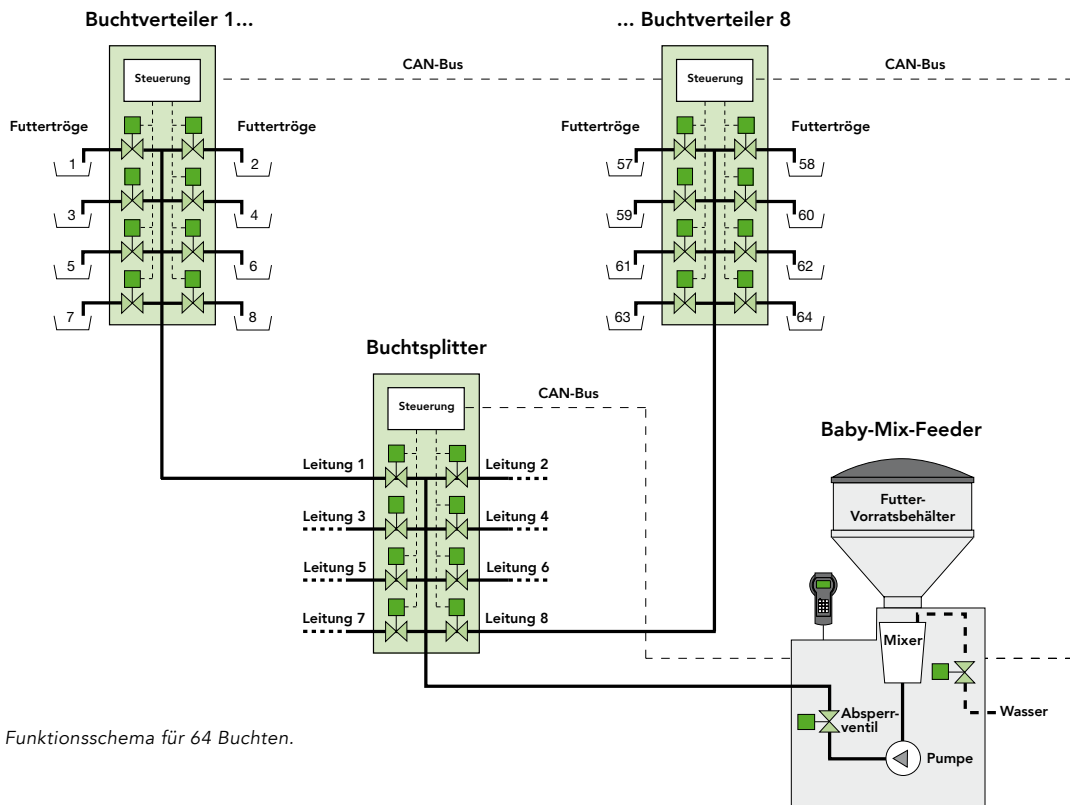

Funktionsschema für 64 Buchten.

FLÜSSIG FÜTTERN BABY-MIX-FEEDER

Technische Daten

■ Merkmale und Ausstattung

Fassungsvermögen Mixbecher	9,6 l
Max. Tränkezubereitung	7,0 l/min
Tränkekonzentration	0 bis 450 g/l
Stromversorgung	400 V/16 A
Kesselvolumen Kompressor (8 bar) ¹	mind. 100 l
Ventile ¹	4 bis 64
Ventileinheiten 4 - 8 fach ¹	1 bis 8
Ferkel je Ventil	20 bis 120
Max. Tierzahl	
bis 15 kg	ca. 2500
bis 30 kg	ca. 1500

¹ nicht im Standardlieferumfang enthalten

■ Zubehör

Futterkomponente 1 auf dem Gerät	bis 50 kg
Weitere Futterkomponenten	bis zu 4 Stück
Feindosierer für pulverförmige Zusätze	bis zu 2 Stück
Flüssigdosierpumpe	
Kaltwasserzulauf	
Boilerheizung	5,0 kW

Einsatz Baby-Mix-Feeder / Ihre Vorteile

- Multiphasen-, Restlosfütterung
- Flüssigfütterung für Absatzferkel von 5 - 15 kg
- Flüssigfütterung von Aufzuchtferkeln von 6 - 30 kg
- Milchbreifütterung für Saugferkel im Abferkelstall



Sehen Sie das Praxisvideo unter <http://mixfeeder-video.foerster-technik.de>

Überreicht durch:

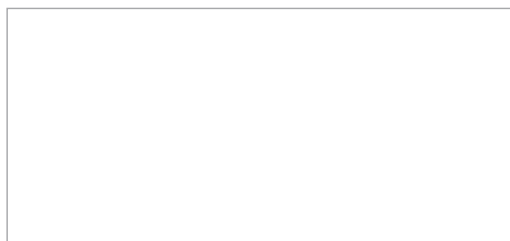

Beratung & Vertrieb

FSB GmbH -

Fütterungssysteme für Babyferkel

Ludwig-Finckh-Str. 17

D - 78234 Engen

Fax: +49 (0) 7733 / 50 68 99

Mobil: +49 (0) 172 / 626 6978

E-Mail: boris.dobler@gmx.de

Internet: www.ferkelfuetterung.de

Hersteller:

Förster-Technik GmbH

Gerwigstraße 25

D-78234 Engen

Tel.: +49 (0) 77 33 94 06 -0

Fax: +49 (0) 77 33 94 06 -99

E-Mail: info@foerster-technik.de

Internet: www.foerster-technik.de

Automatisch besser.

FÖRSTER
TECHNIK®